

FICHE TECHNIQUE

**O 5.16 (XL)**

# POMPES À VIDE A PALETTES

lubrifiées  
refroidies par air

**MAKE IT BECKER.**



**O 5.16 XL AVEC RÉSERVOIR D'HUILE DE 0,5 L**

- Y compris les moteurs sans connexion de puissance Mate-N-Lok

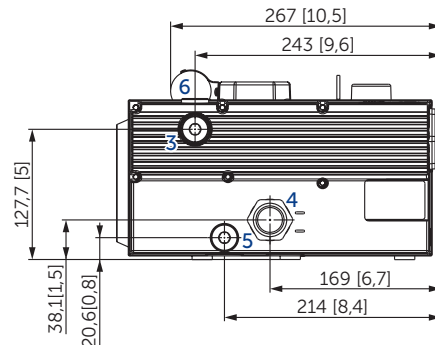
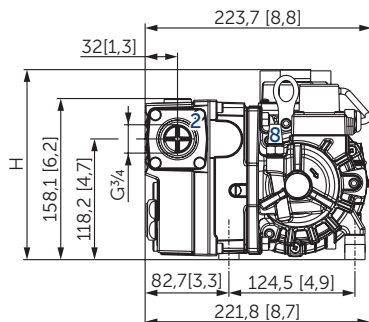
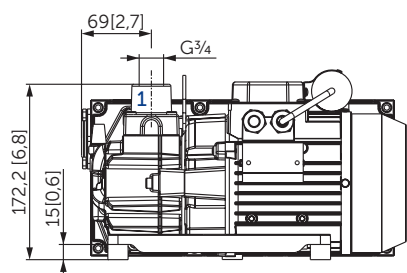
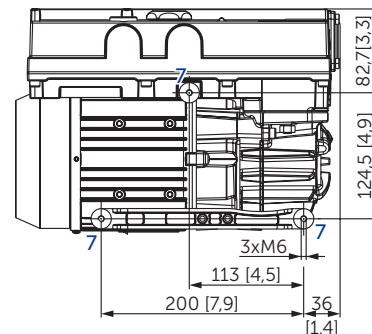
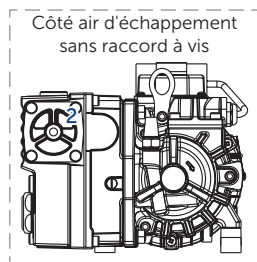
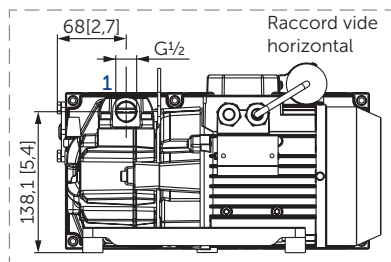

- 1 Raccord vide vertical (G<sup>3</sup>/<sub>4</sub>) ou horizontal (G<sup>1</sup>/<sub>2</sub>)
- 2 Côté air d'échappement avec ou sans raccord à vis (G<sup>3</sup>/<sub>4</sub>)
- 3 Bouchon de remplissage d'huile
- 4 Voyant d'huile
- 5 Bouchon fileté (vidange d'huile)
- 6 Condensateur pour les moteurs 1~
- 7 Position de amortisseur en caoutchouc
- 8 Soupape de l'este d'air en option
  - Clapet anti-retour et séparateur d'huile intégrés
  - L'illustration du moteur peuvent varier
  - Mesures en mm [inch]

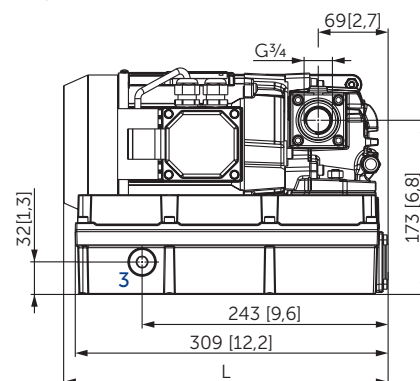

	Débit nominal d'aspiration		Vide absolu		Niveau de pression acoustique d'émission <sup>1)</sup>		Poids incl. moteur	Huile (Réservoir)
	m <sup>3</sup> /h		mbar		dB(A)			
	50 Hz	60 Hz	50 Hz	60 Hz	50 Hz	60 Hz		
<b>O 5.16 XL</b>	16	19	2	2	60,5	67	≈19,5	0,5
<b>O 5.16</b>	16	19	2	2	60,5	67	≈18,0	0,3

<sup>1)</sup> Selon DIN EN ISO 11203, classe de précision de mesure: classe 2, incertitude de mesure étendue: 3 dB 1 m [39,4 inch] de distance, à régime moyen, raccord vide dérivé, côté échappement d'air ouvert

1~ Moteurs											H	L
#	50 Hz				60 Hz				Version	Poids kg	mm	
	kW	V	min <sup>-1</sup>	A	kW	V	min <sup>-1</sup>	A			[inch]	[inch]
01	0,55	220-240	2790	3,7	0,66	220-240	3270	4,7	IP 55 • ISO F • bimetal	10,0	187,7 [7,4]	320,5 [12,6]
02	0,55	100-110	2770-2810	9,0-8,9	0,66	100-120	3240-3370	10,4-9,3	UL • CSA IP 55 • ISO F • bimetal	10,8	187,7 [7,4]	320,5 [12,6]

1~ Moteurs avec connexion de puissance Mate-N-Lok											H	L
#	50 Hz				60 Hz				Version	Poids kg	mm	
	kW	V	min <sup>-1</sup>	A	kW	V	min <sup>-1</sup>	A			[inch]	[inch]
03	0,55	220-240	2745-2790	3,9-3,9					IP 55 • ISO F • bimetal Mate-N-Lok	10,1	158 [6,2]	320 [12,6]
04	0,55	220-240	2790	3,7	0,66	220-240	3270	4,7	IP 55 • ISO F • bimetal Mate-N-Lok	10,0	158 [6,2]	320 [12,6]

3~ Moteurs											H	L
#	50 Hz				60 Hz				Version	Poids kg	mm	
	kW	V	min <sup>-1</sup>	A	kW	V	min <sup>-1</sup>	A			[inch]	[inch]
05	0,55	Δ230/Y400	2890	2,6/1,5	0,66	Δ265/Y460 Δ230/Y400	3470 3420	2,6/1,5 2,6/1,5	IE2 <sup>1)</sup> IP55 • ISO F • bimetal	9,3	177 [7]	320,5 [12,6]
06	0,55	Δ200/Y350	2880	2,9/1,7	0,66	Δ200/Y350 Δ220/Y380 Y400	3410 3450 3460	3,1/1,8 2,9/1,7 1,7	IP55 • ISO F • bimetal	9,3	177 [7]	320,5 [12,6]
07	0,55	Y400	2890	1,5	0,66	YY208-230 Y460	3390-3440 3470	3,0-3,0 1,5	UL • CSA IP55 • ISO F • bimetal	9,3	177 [7]	320,5 [12,6]

<sup>1)</sup> Détails voir la plaque signalétique

• Les données de la plaque signalétique concernant la consommation de courant et la vitesse de rotation peuvent varier. Tolérance dans chaque cas -1,5/+2%.

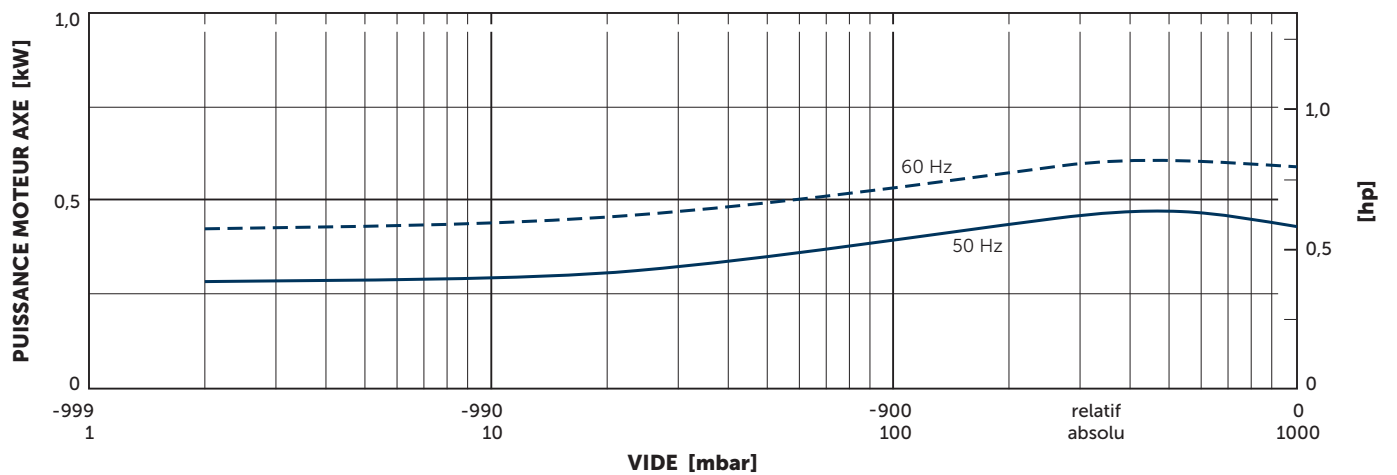
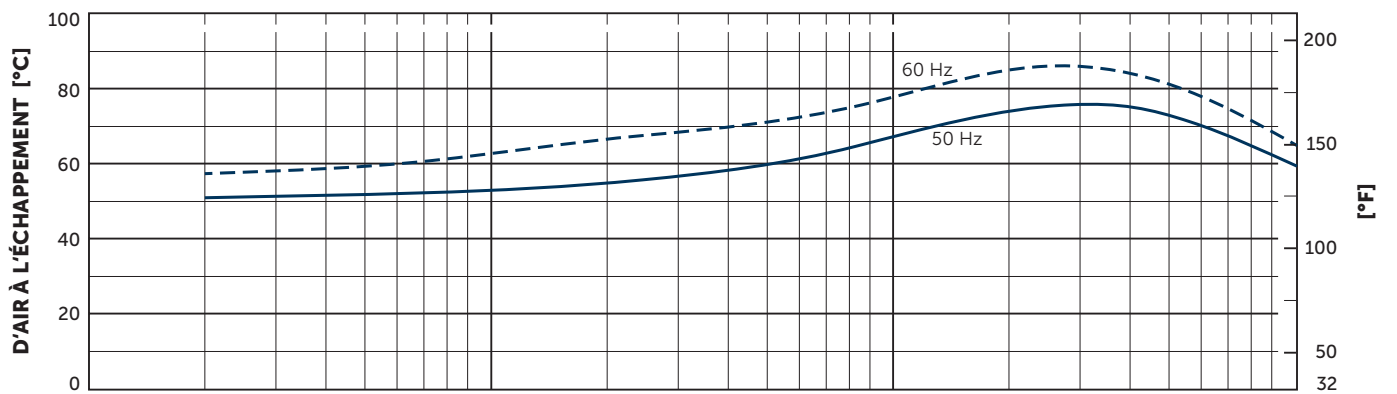
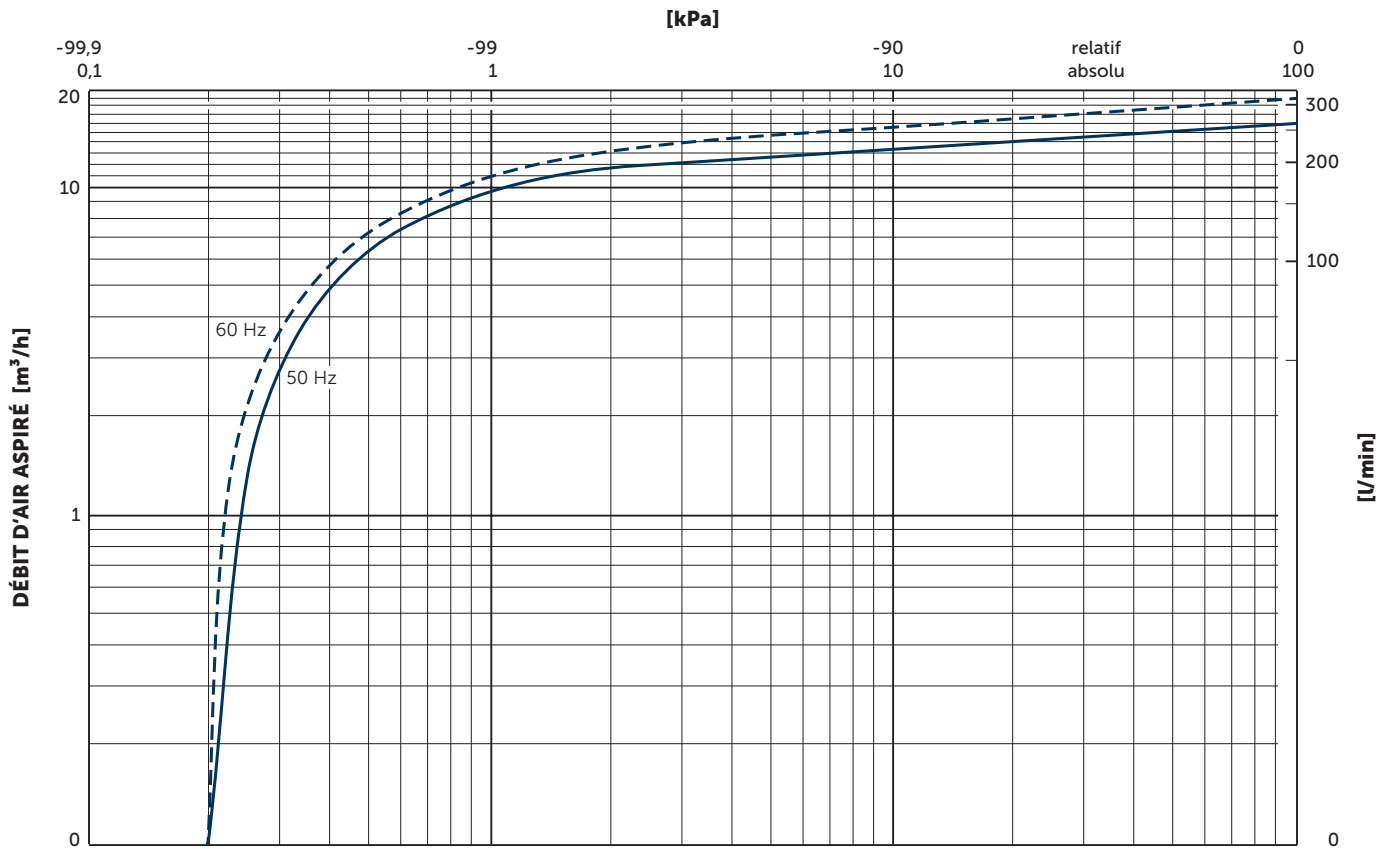

Débit d'air aspiré se réfère à pression d'aspiration  
 Référence (atmosphère): 1000 mbar (100 kPa), 20°C (68°F)  
 Tolérance: ±10%

## + VARIANTES ET ACCESSOIRES

### O 5.16 AVEC RÉSERVOIR D'HUILE DE 0,3 L

- Y compris les moteurs sans connexion de puissance Mate-N-Lok

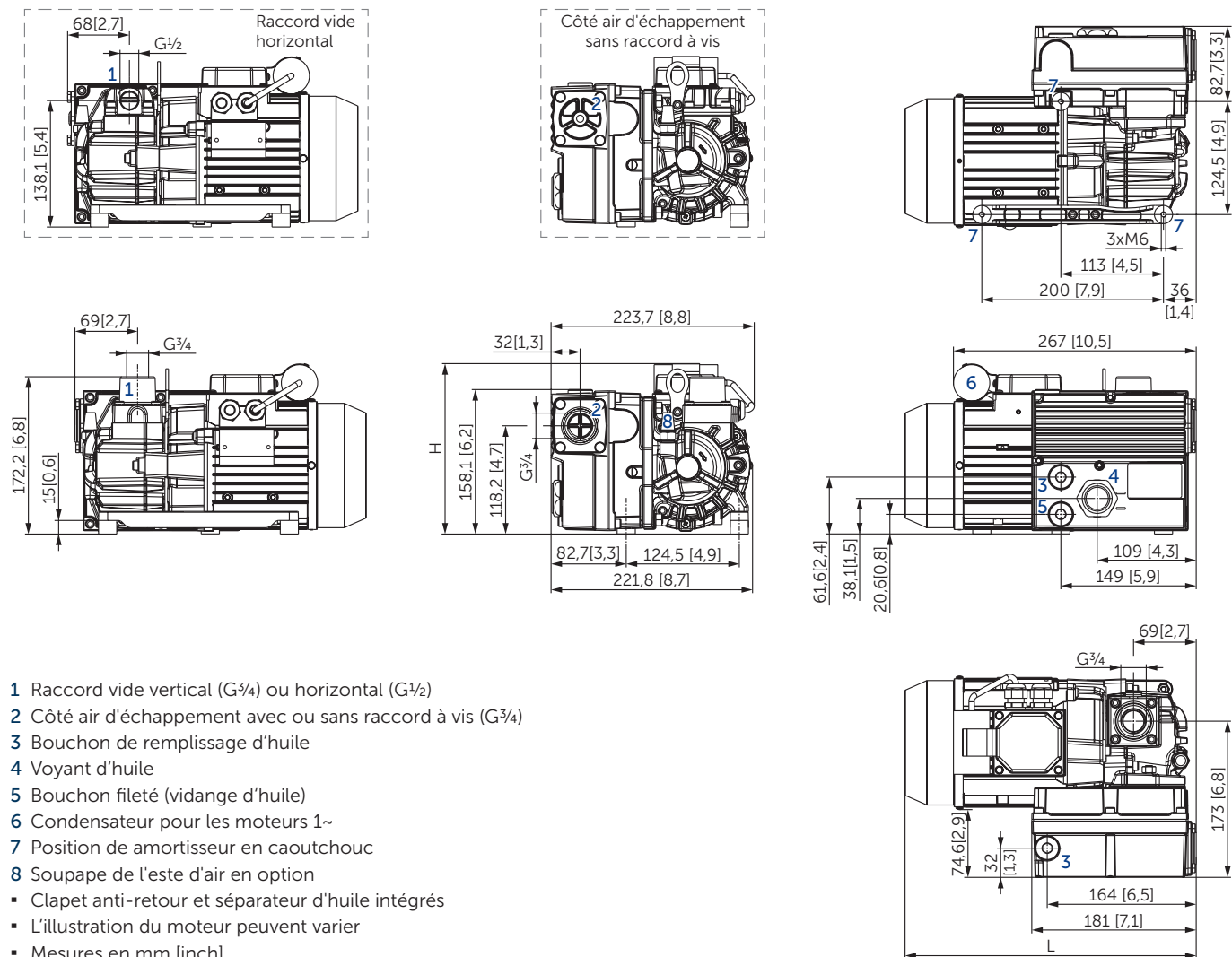

**O 5.16 XL AVEC RÉSERVOIR D'HUILE DE 0,5 L ET CONNEXION DE PUISSANCE MATE-N-LOK**

- Moteur #03 ou #04 inclus

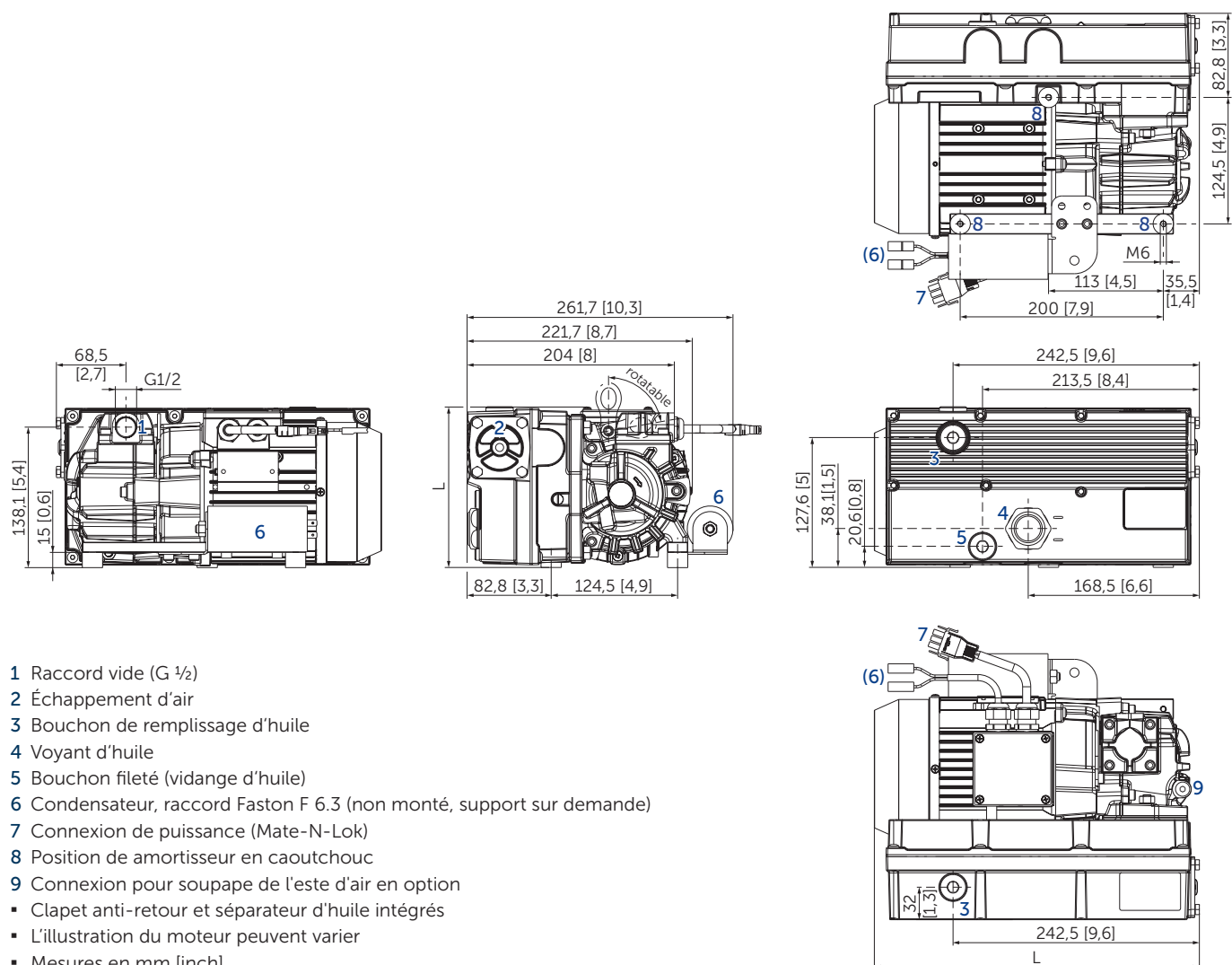

## O 5.16 AVEC RÉSERVOIR D'HUILE DE 0,3 L ET CONNEXION DE PUISSANCE MATE-N-LOK

- Moteur #03 ou #04 inclus

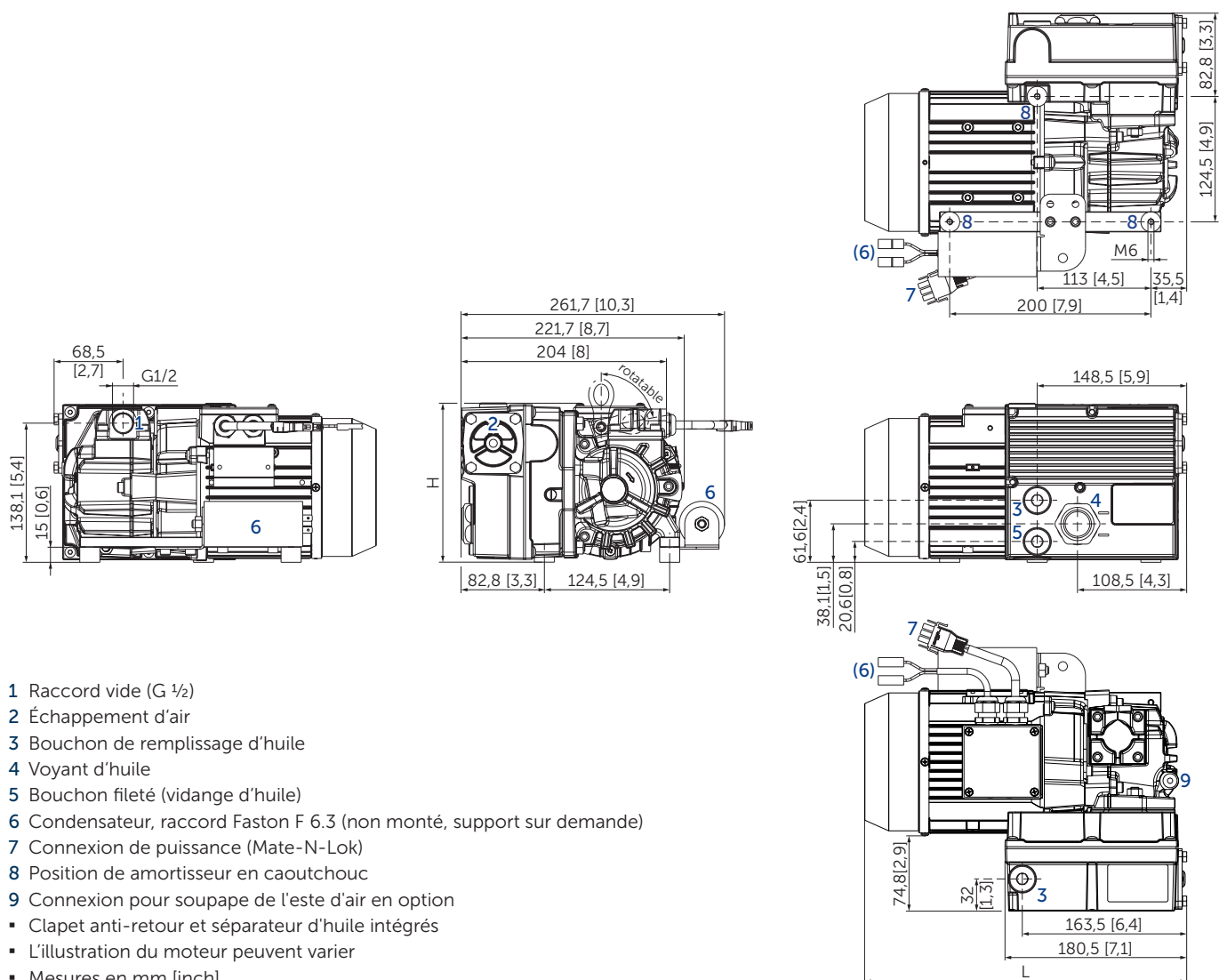

### SOUPAPE DE L'ESTE D'AIR

- Version pour petites quantités d'humidité, vide <3 mbar
- Version pour des quantités d'humidité plus élevées, vide <20 mbar

### BECKER LUBE<sup>1)</sup>

- **M 68** mineral
- **S 68** synthetic
- **SL 68** food (emballage des aliments)
- **SM 68** food (traitement des aliments)
- **M 32** mineral
- **S 32** synthetic
- **SL 32** food (emballage des aliments)
- **SM 32** food (traitement des aliments)

- Voir instructions de service



**MAKE IT BECKER.**