

FICHE TECHNIQUE

U 4.400

POMPES À VIDE A PAULETTES

lubrifiées
refroidies par air

MAKE IT BECKER.



3~ Moteurs												L	
#	50 Hz				60 Hz				Version	Poids kg	mm [inch]		
	kW	V	min ⁻¹	A	kW	V	min ⁻¹	A					
01	11,0	Δ230/Y400	IE3	987	43,5/25,1	13,2	Δ265/Y460	IE3	1186	43,8/25,3	IP 55 • ISO F • PTC	163,0	1375 [54,2]
							Δ230/Y400		1180	46,9/27,1			
02	11,0	Δ230/Y400	IE3	987	43,5/25,1	13,2	Δ265/Y460	IE3	1186	43,8/25,3	UL (E235514) • CSA CC329B	163,0	1375 [54,2]
							Δ230/Y400		1180	46,9/27,1	IP 55 • ISO F • bimetal		
03	11,0	Δ400	IE3	987	24,9	13,2	Δ460	IE3	1185	22,1/11,1	IP 55 • ISO F • bimetal	163,0	1375 [54,2]
							Δ400		1180	23,3			
04	11,0	Δ400	IE3	987	24,9	13,2	Δ460	IE3	1185	25,0	UL (E235514) • CSA CC329B	163,0	1375 [54,2]
							Δ400		1180	27,3	IP 55 • ISO F • bimetal		
05						13,2	YY230/Y460	IE3	1185	50,6/25,3	UL (E235514) • CSA CC329B	162,5	1375 [54,2]
							YY208		1180	52,9	IP 55 • ISO F • bimetal		
06	11,0	Δ200/Y350		985	45,9/26,5	13,2	Δ200/Y380–400	IE3	1185	49,0/28,3–27,2	UL (E235514) • CSA CC329B	163,0	1368 [53,9]
							Δ200/Y350		1177	52,8/30,5	IP 55 • ISO F • bimetal		
07						13,2	Δ400/Y490	IE3	1185	27,8/15,9	UL (E235514) • CSA CC329B	166,0	1375 [54,2]

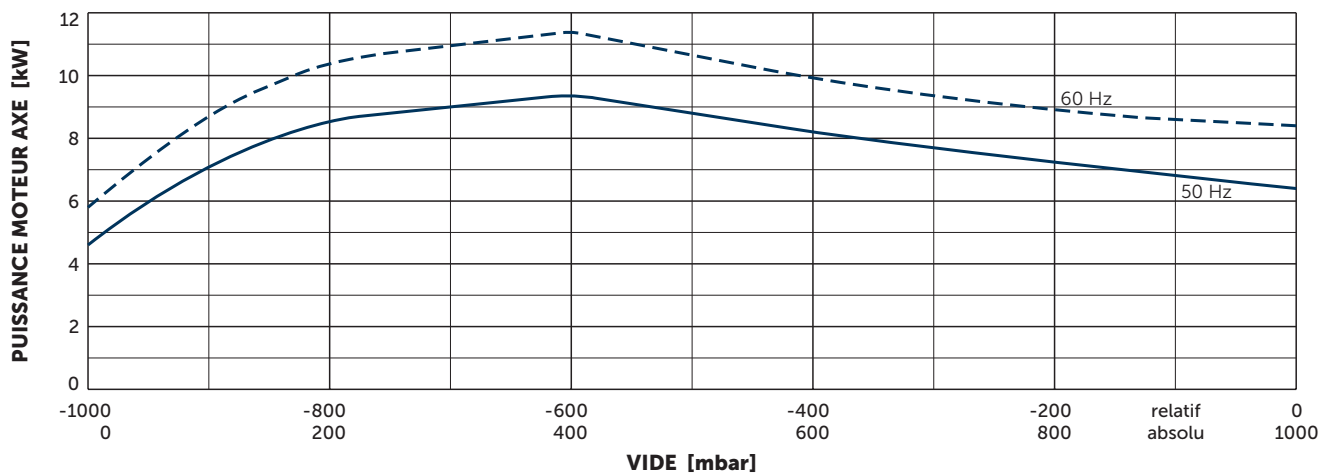
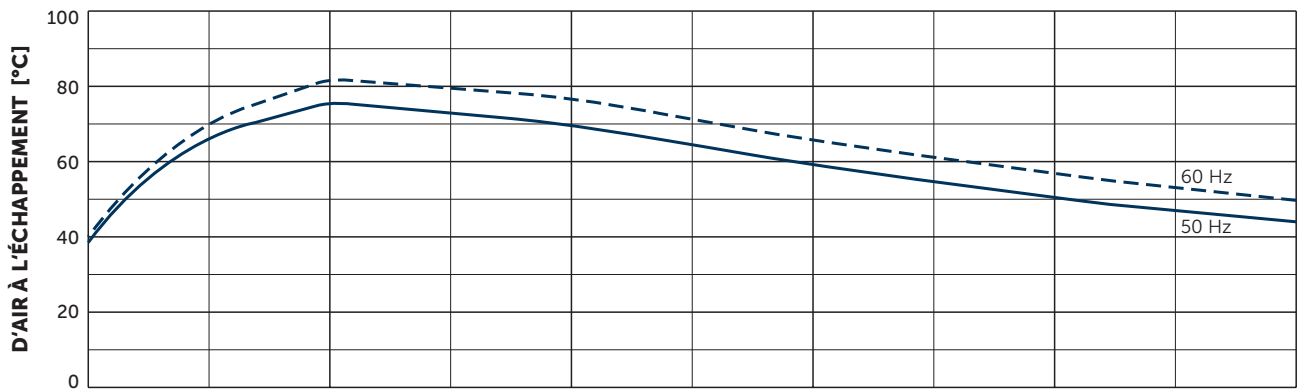
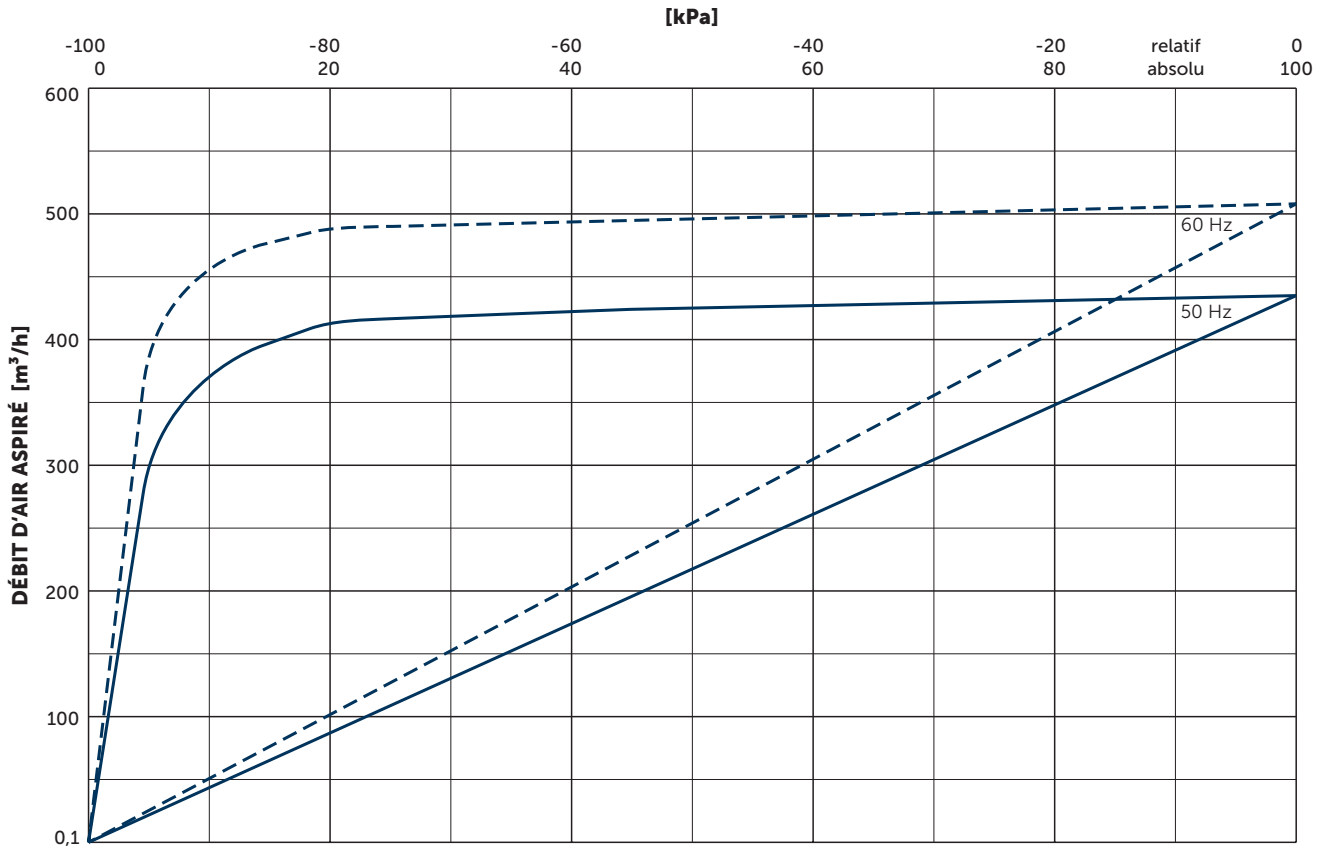

Débit d'air aspiré se réfère à pression d'aspiration
 Référence (atmosphère): 1000 mbar (100 kPa), 20°C (68°F)
 Tolérance: ±5%

+ ACCESSOIRES

- Soupape de l'este d'air ST 626-0-4 (no. 76870499626)
- Appareil de contrôle de la température pour surveiller la température de la pompe à l'aide du capteur de température intégré PT100¹⁾
- Moniteur de température TW pour la surveillance de la température de l'huile¹⁾
- Capteur de niveau ST 682-0-2 pour la surveillance du niveau d'huile¹⁾
- Chauffage du bain d'huile et thermostat
- Indicateur d'entretien ST 691-0-1 pour cartouches séparation d'huile (no. 91680099691)
- Réfrigérant à l'huile et à l'eau
- Filtre d'aspiration externe, par exemple FV 540¹⁾
- Huile: Becker Lube M100 mineral, S100 synthetic et SL100 food

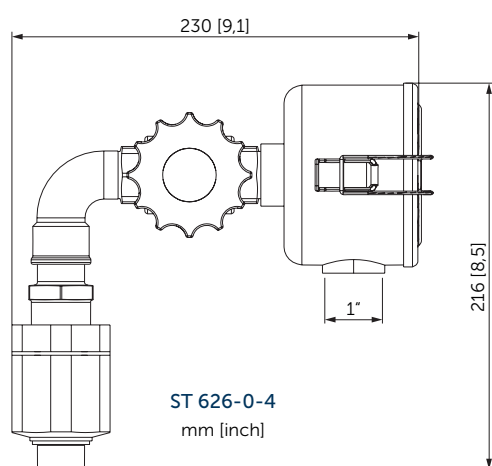

Appareil de contrôle
de la température



Moniteur de température
TW



Capteur de niveau
ST 682-0-2



Indicateur d'entretien
ST 691-0-1



Exemple de filtre
d'aspiration externe

¹⁾ Voir fiche technique séparée

- Options de combinaison sur demande



MAKE IT BECKER.